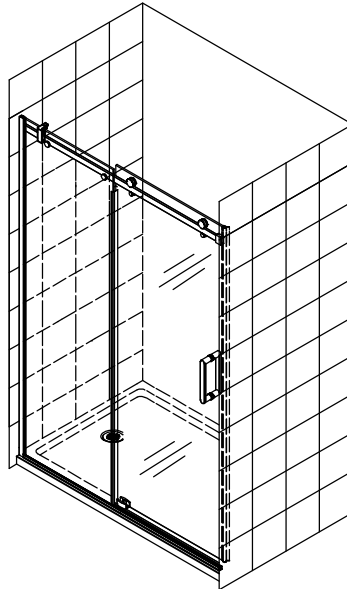


SHOWER DOOR INSTALLATION GUIDE

GUIDE D'INSTALLATION POUR PORTE DE DOUCHE

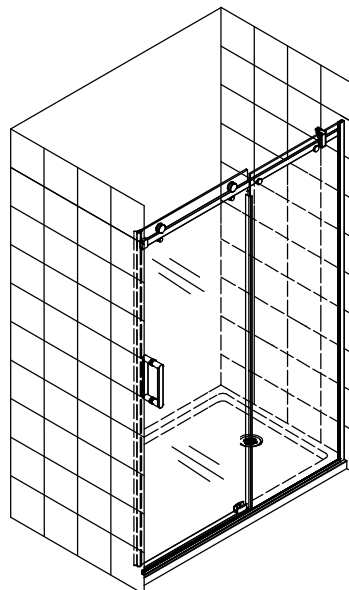


Configuration 1:
Door opening on the right side

Configuration 1:
Ouverture de la porte à droite

Configuration 2:
Door opening on the left side

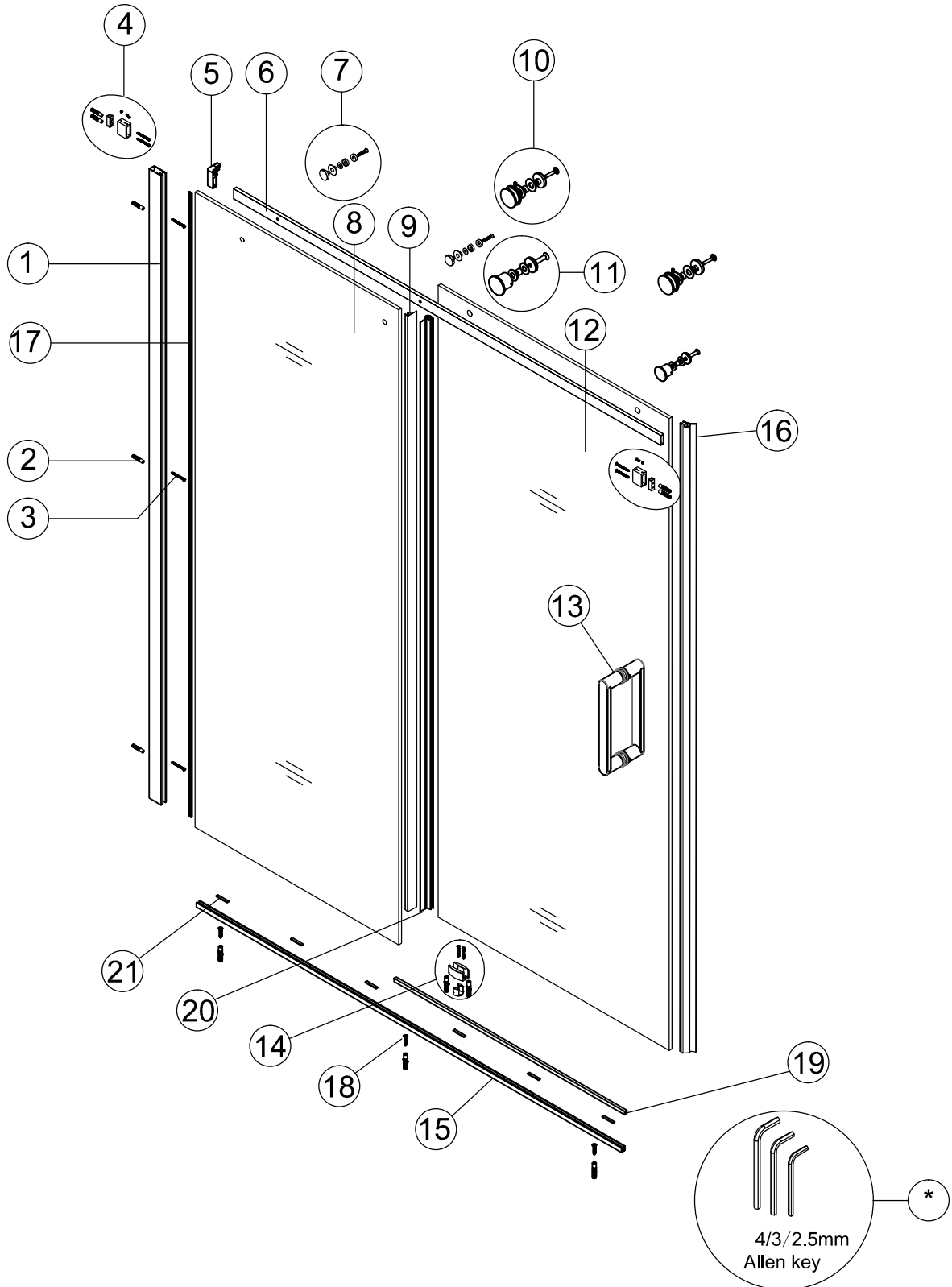
Configuration 2:
Ouverture de la porte à gauche






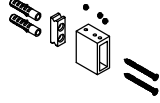
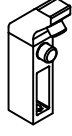
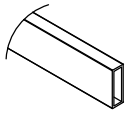

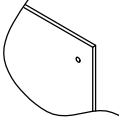

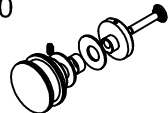
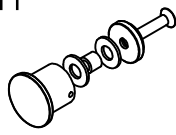
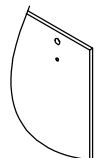

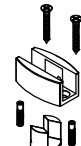
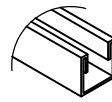
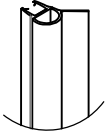


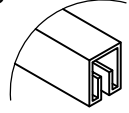
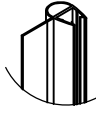

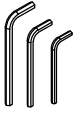
**TABLE OF CONTENT
TABLE DES MATIÈRES**

PACKAGE CONTENT	3-4
TOOLS REQUIRED & SAFETY INFORMATION	5
LEVEL	6
TOP RAIL MEASUREMENT	7
HANDLE & ROLLERS INSTALLATION	8
WALL JAMB INSTALLATION	9
LONG BOTTOM U-CHANNEL INSTALLATION	10
FIXED PANEL INSTALLATION	11
TOP RAIL INSTALLATION	12-13
BOTTOM GUIDE INSTALLATION	14
SHORT BOTTOM U-CHANNEL INSTALLATION	15
DOOR PANEL INSTALLATION	16
SEAL INSTALLATION	17
SEALING	18
CONTENU DU PAQUET	3-4
OUTILS NÉCESSAIRES ET INFORMATIONS DE SECURITÉ	5
NIVEAU	6
MESURE DU RAIL SUPÉRIEUR	7
INSTALLATION DE LA POIGNÉE ET DES ROULETTES	8
INSTALLATION DU JAMBAGE MURAL	9
INSTALLATION DU PROFILÉ EN U LONG	10
INSTALLATION DU PANNEAU FIXE	11
INSTALLATION DU RAIL SUPÉRIEUR	12-13
INSTALLATION DU GUIDE INFÉRIEUR	14
INSTALLATION DU PROFILÉ EN U COURT	15
INSTALLATION DU PANNEAU DE PORTE	16
INSTALLATION DU JOINT	17
SCELLAGE	18




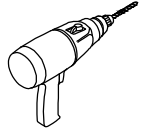
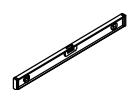

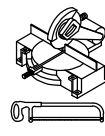


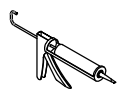



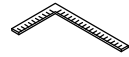
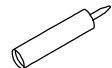

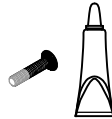
PACKAGE CONTENT
CONTENU DU PAQUET



PACKAGE CONTENT CONTENU DU PAQUET

<p>1</p>  <p>Wall Jamb Jambage mural 1pc</p>	<p>2</p>  <p>Wall Anchor Ancrage mural 6+2pcs</p>	<p>3</p>  <p>Screw NO.8×1 3/4" Vis No.8×1 3/4" 3+2pcs</p>	<p>4</p>  <p>Fitting Raccord 2pcs</p>	<p>5</p>  <p>Stopper Butée 1pc</p>
<p>6</p>  <p>Top Rail Rail supérieur 1pc</p>	<p>7</p>  <p>Divider Diviseur 2pcs</p>	<p>8</p>  <p>Fixed Panel Panneau fixe 1pc</p>	<p>9</p>  <p>Vertical seal Joint vertical 1pc</p>	<p>10</p>  <p>Roller Roulette 2pcs</p>
<p>11</p>  <p>Anti-jump Anti-saut 2pcs</p>	<p>12</p>  <p>Door Panel Panneau de porte 1pc</p>	<p>13</p>  <p>Handle Poignée 1pc</p>	<p>14</p>  <p>Bottom Guide Guide inférieur 1pc</p>	<p>15</p>  <p>Long Bottom U-channel Profilé en U long 1pc</p>
<p>16</p>  <p>Bubble Seal Joint d'étanchéité à bulle 1pc</p>	<p>17</p>  <p>Inserted Seal Joint à insérer 1pc</p>	<p>18</p>  <p>Screw NO.8×1" Vis No.8×1" 3+1pcs</p>	<p>19</p>  <p>Short Bottom U-channel Profilé en U court 1pc</p>	<p>20</p>  <p>Bubble Seal Joint d'étanchéité à bulle 1pc</p>
<p>21</p>  <p>Plastic Pad Coussinet en plastique 6pcs</p>	<p>*</p>  <p>4/3 /2.5mm Allen key Clé Allen</p>			

TOOLS REQUIRED OUTILS NÉCESSAIRES

Suitable Drill Bits Forets appropriés  5/16"mm dia. *  1/8"mm dia. HSS	Screw Driver Tournevis 	Drill Perceuse 	Level Niveau 	Allen Key Clé Allen 	Junior Hacksaw Scie à métaux 
Rubber Hammer Maillet en caoutchouc 	Pencil Crayon à mine 	Glue Colle 	Measuring Tape Ruban à mesurer 	Utility Knife Couteau tout usage 	Goggles Lunettes de protection 
Right Angle Ruler Equerre 	Sealant Silicone 	Gloves Lunettes de protection 	Loctite Glue Colle Loctite 		

SAFETY INFORMATION INFORMATION DE SÉCURITÉ

SAFETY INFORMATION

- *Please read the entire installation manual before attempting to assemble, operate or install the product of shower door.
- *Handle the tempered glass with caution! Improperly handling the glass may cause it to break suddenly in small pieces.
- *Do NOT put glass panels on hard or sharp surfaces, always work on clean and soft surface (e.g. soft towel). Shattering may occur otherwise.

WARNING

- *Manufacturer is not responsible for any damage to the residential unit or personal property caused by improper installation. Installation has to be done by licensed installer. Failure to read the safety information, or disregard the warnings and instructional guidelines would void the warranty.
- *HEAVY PRODUCT! You will need at least two people to install this unit properly. Recommend to use 2" x 4" wood stud framing behind the wall.
- *Manufacturer is not liable for any bodily injury caused by improper installation. Glass that is damaged, cracked or broken by a foreign object or an act of nature that is not due to manufacturing defects is by the warranty.

CAUTION

- *Carefully remove product from packaging and keep the packaging of all hardware kits until the full installation is complete.
- *Check and Inspect all parts are present, and if there is any damage.
- *Measure precisely before installation and ensure the floor and the wall sides are at level when installing the shower set.
- *Apply "Loctite" glue on the thread of the screw before the installation of the rollers, anti-jump and door stopper.

PREPARATION

- *Before beginning to assemble the product, make sure all parts are present. Compare parts with package contents list as shown in the installation manual.
- *If any parts are missing or damaged, please take pictures and report to supplier or your local distributor directly.

INFORMATION DE SÉCURITÉ

- *Veuillez lire et comprendre ce manuel dans son intégralité avant d'essayer d'assembler, d'utiliser ou d'installer le produit.
- *Manipulez le verre trempé avec prudence! Une manipulation incorrecte du verre peut provoquer sa rupture soudaine en petits morceaux.
- *Ne posez PAS de panneaux de verre sur des surfaces dures, travaillez toujours sur une surface propre et douce (par exemple, une serviette). L'éclatement peut se produire autrement!

AVERTISSEMENT

- * Le fabricant n'est pas responsable des dommages causés à l'unité résidentielle ou aux biens personnels par une installation incorrecte. Omettre de lire les consignes de sécurité ou de ne pas tenir compte des avertissements pédagogiques annule votre garantie
- * PRODUIT LOURD! Vous aurez besoin d'au moins deux personnes pour installer cette unité correctement. Recommander à utiliser une charpente de bois de 2 "x 4" derrière le mur.
- * Le fabricant n'est pas responsable des blessures corporelles causées par une installation incorrecte. Une vitre qui est endommagée, fissurée ou brisée par un objet quelconque ou par un acte de la nature n'ayant pas de lien avec le défaut manufacturier n'est pas garantie.

MISE EN GARDE

- * Retirez soigneusement le produit de l'emballage et conservez-le jusqu'à la fin de l'installation.
- * Inspectez toutes les pièces pour tout dommage.
- * Mesurez avec précision avant l'installation et s'assurez que le plancher et le mur sont à niveau lors de l'installation de l'ensemble de douche.
- * Appliquez de la colle "Loctite" sur le filage de la vis avant l'installation des roulettes, de l'anti-saut et de la butée.

PRÉPARATION

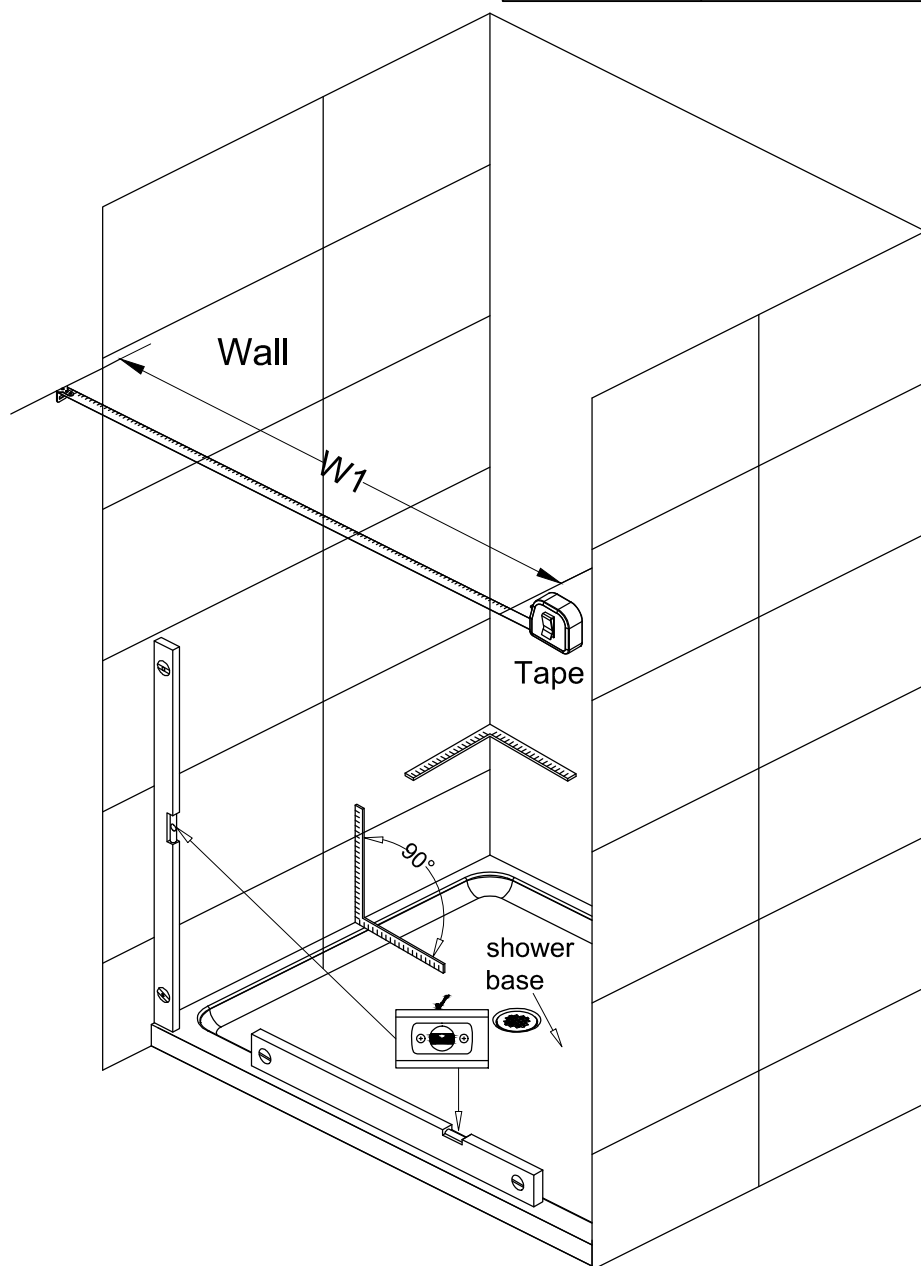
- * Avant de commencer l'assemblage du produit, assurez-vous que toutes les pièces sont présentes. Comparer les pièces avec la liste de contenu du paquet.
- * Si des pièces sont manquantes ou endommagées, veuillez prendre des photos et contacter votre fournisseur ou distributeur local directement.

LEVEL NIVEAU

1. After installing the shower base, keep it at level.
2. Measure the width W1 between the two walls as shown in the picture.

1. Après avoir installé la base de douche, la maintenir à niveau.
2. Mesurer la largeur W1 entre les deux murs comme montré dans l'image.

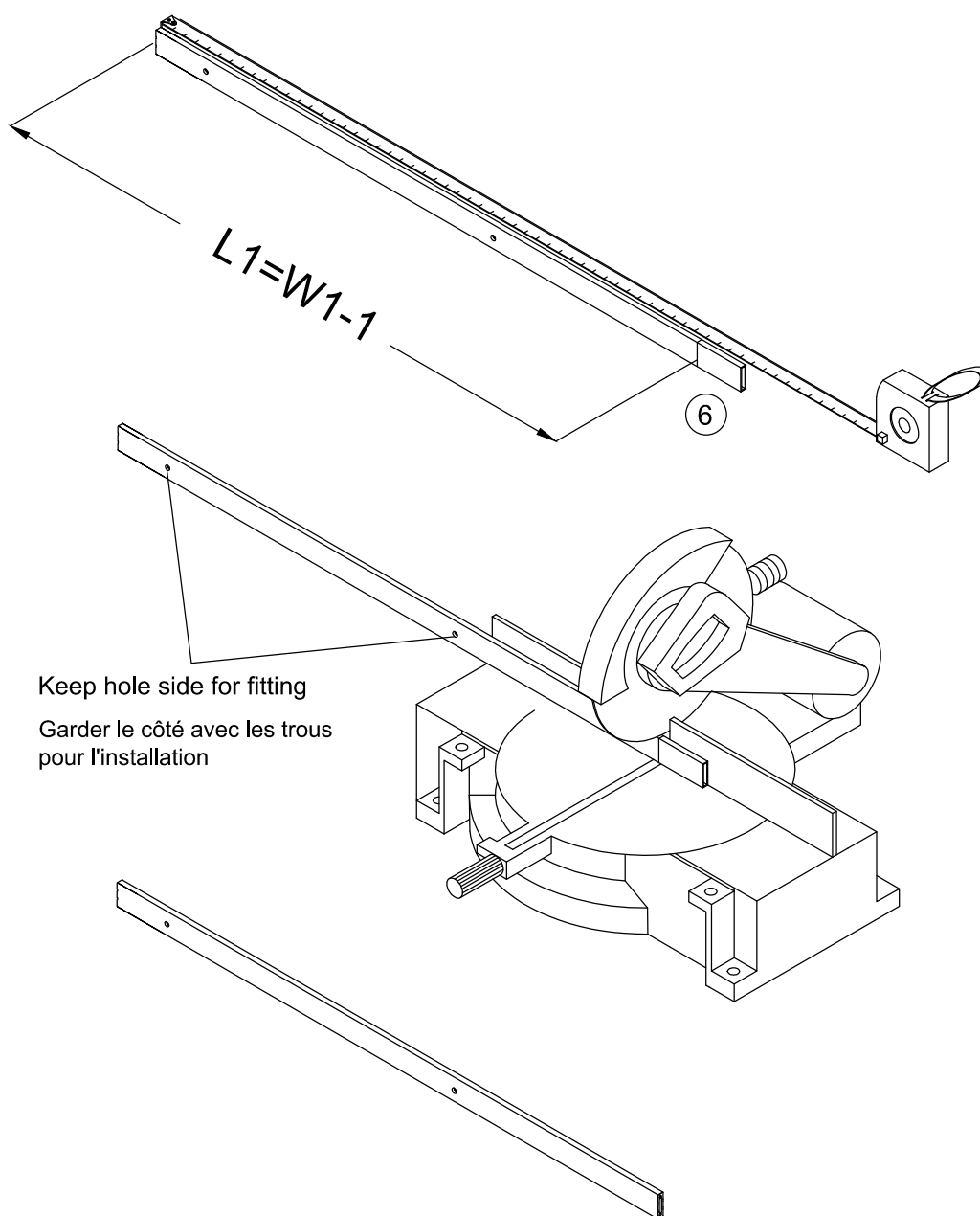
Size	Min	Max
60"	1148mm(57")	1524mm(60")
48"	1143mm(45")	1219mm(48")



TOP RAIL MEASUREMENT MESURE DU RAIL SUPÉRIEUR

1. Measure the length L1 for the Top Rail (6). L1 is W1 minus 1 inch.
2. Mark a line with a pencil as shown in the picture.
3. Use a hacksaw or an electric saw to cut the extra part of top rail and keep the end smooth.
DO NOT CUT ON THE SIDE OF THE TOP RAIL WITH THE HOLES.

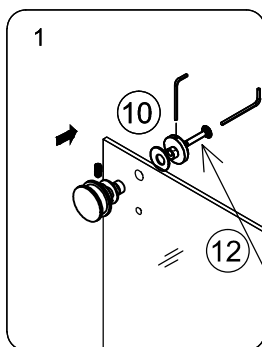
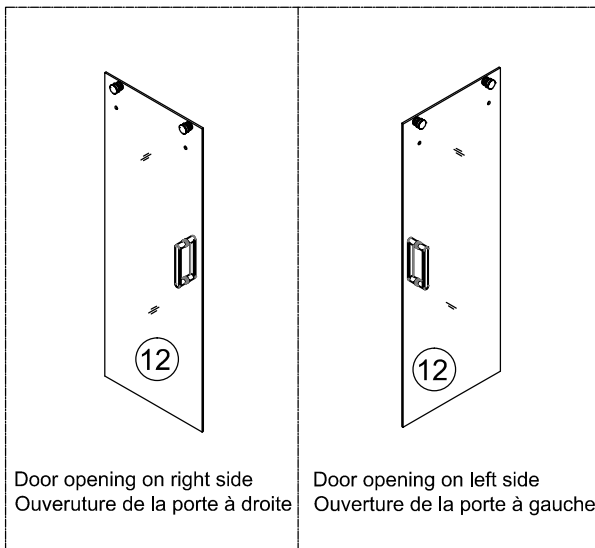
1. Mesurer la longueur L1 pour le Rail Supérieur (6). L1 est W1 moins 1 pouce.
3. Utiliser une scie pour couper la partie excédentaire du rail supérieur et garder la bout lisse.
*** NE COUPER PAS LE CÔTÉ DU RAIL SUPÉRIEUR AVEC LES TROUS. ***



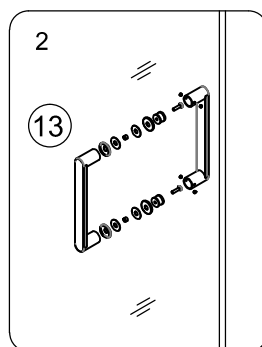
HANDLE & ROLLERS INSTALLATION INSTALLATION DE LA POIGNÉE ET DES ROULETTES

1. Install the Rollers (10) on the top of the Door Panel (12) with an Allen key.
2. Install the Handle (13) on the Door Panel (12) with a screw driver and an Allen key.
3. Put the Door Panel (12) on some wood board, box board or foam when leaving it on the shower base to protect the glass.

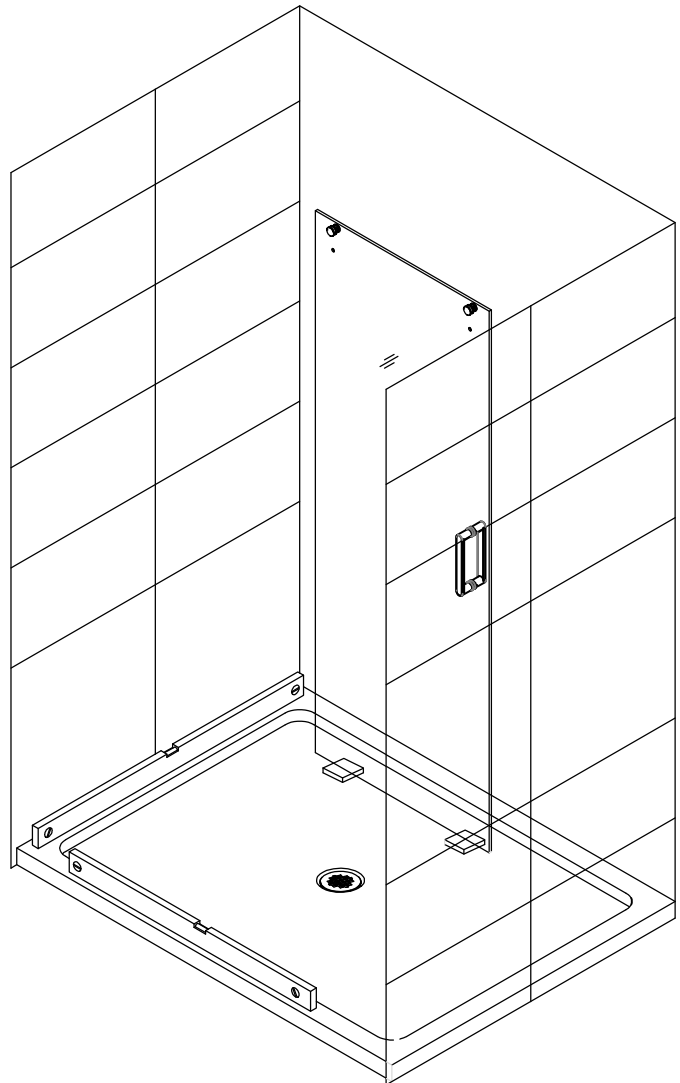
1. Installer les Roulettes (10) sur le haut du Panneau de porte (12) avec une clé Allen.
2. Installer la Poignée (13) sur le Panneau de porte (12) avec un tournevis et une clé Allen.
3. Mettre le Panneau de porte (12) sur une la planche en bois, une boîte en carton ou une mousse pour protéger le verre lorsque vous la laisser sur la base de douche.



****Apply "Loctite" glue on the thread of the Rollers' screw before the installation.**



****Appliquer de la colle "Loctite" sur le filetage de la vis des Roulettes avant l'installation.****



WALL JAMB INSTALLATION INSTALLATION DU JAMBAGE MURAL

1-2. Position the Wall Jamb (1) as in the picture. Make sure it is at vertical level, then mark the holes' position on the wall with pencil.

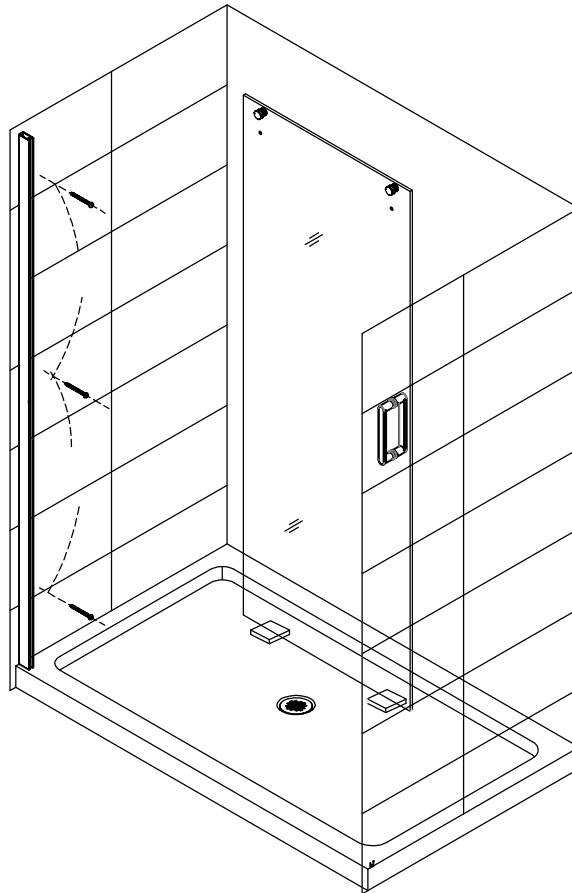
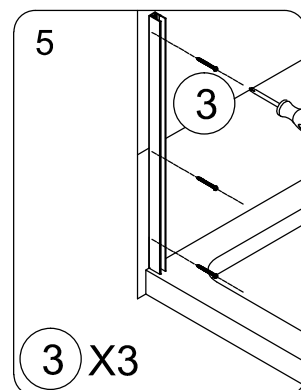
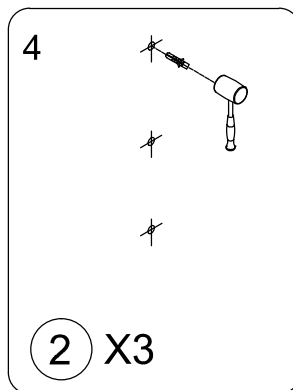
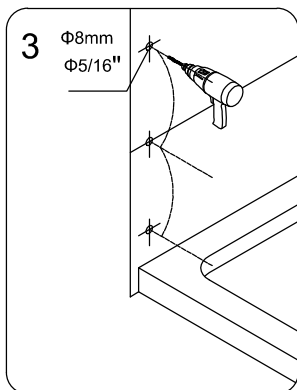
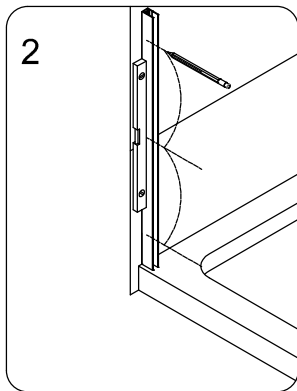
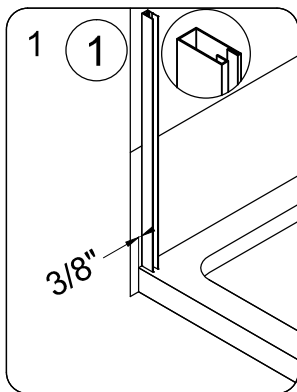
3-4. Use a drill bit $\text{\O}5/16''$ ($\text{\O}8\text{mm}$) to drill holes on the wall. Hammer blow the Wall Anchors (2) with rubber hammer. Apply some silicone around the holes of wall anchors.

5. Fix the Wall Jamb (1) with Screws (3) with screw driver.

1-2. Placer le Jambage mural (1) comme montré sur l'image. S'Assurer que celui-ci est à niveau vertical. Marquer la position des trous avec un crayon à la mine.

3-4. Utiliser un foret $\text{\O}5/16''$ ($\text{\O}8\text{mm}$) pour percer les trous dans le mur. Marteler les Ancrages muraux (2) avec un marteau en caoutchouc. Appliquer du silicone autour des trous des ancrages muraux.

5. Fixer le Jambage mural (1) avec les Vis (3) à l'aide d'un tournevis.



LONG BOTTOM U-CHANNEL INSTALLATION INSTALLATION DU PROFILÉ EN U LONG

1. Measure the width L2 from the edge of Wall Jamb (1) to the other side of wall, as shown in the picture below. Then measure the size on the Long Bottom U-channel (15). Use hacksaw or electric saw to cut the extra part and keep the end smooth.

2. Position the Long Bottom U-channel (15) as in the picture. Make sure it is at horizontal level, then mark the holes' position.

3-4. Use a drill bit $\text{Ø}5/16''$ ($\text{Ø}8\text{mm}$) to drill holes on the shower base. Hammer blow the Wall Anchors (2) with rubber hammer.

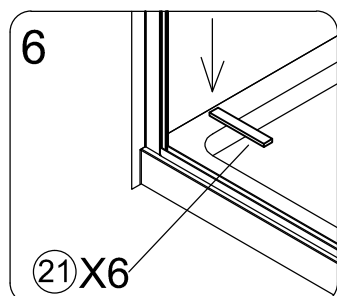
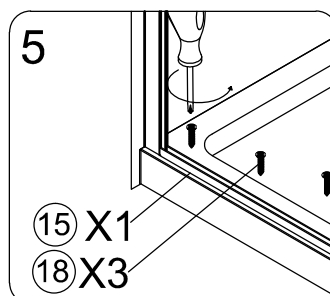
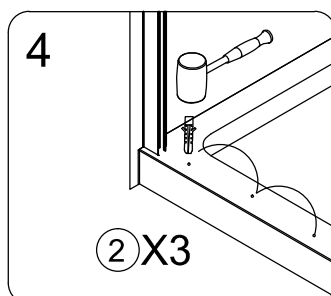
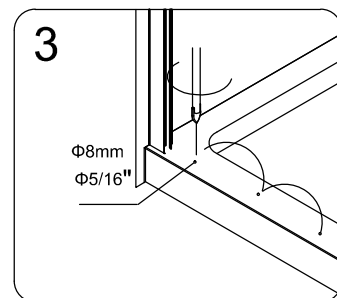
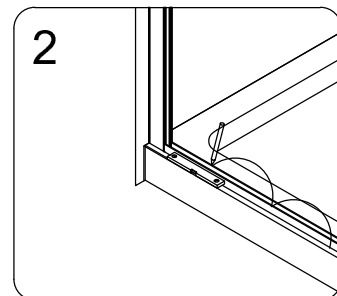
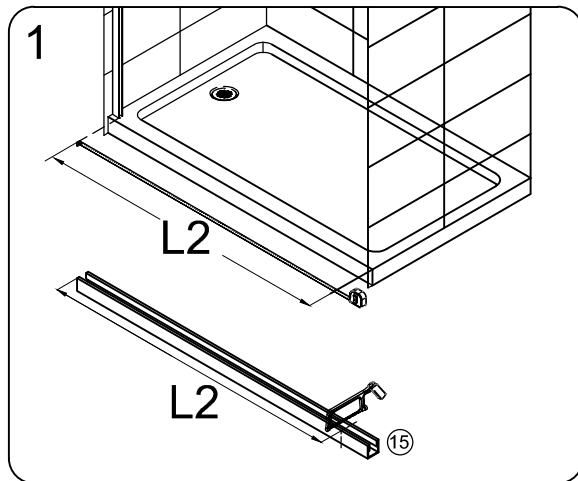
5-6. Fix the Long Bottom U-channel (15) with Screws (18) with screw driver. Lay the Plastic Pads (21) in the gap of the Long Bottom U-channel (15).

1. Mesurer la largeur L2 partant du bout du Jambage mural (1) jusqu'à l'autre côté du mur comme montré sur l'image. Ensuite, mesurer la dimension L2 sur le Profilé en U long (15). Utiliser la scie pour couper la partie excédentaire et garder le bout lisse.

2. Positionner le Profilé en U long (15) comme montré sur l'image. S'assurer que celui-ci est à niveau horizontal et marquer la position des trous.

3-4. Utiliser un foret $\text{Ø}5/16''$ ($\text{Ø}8\text{mm}$) pour percer des trous dans la base de douche. Marteler les Ancrages muraux (2) avec un marteau en caoutchouc.

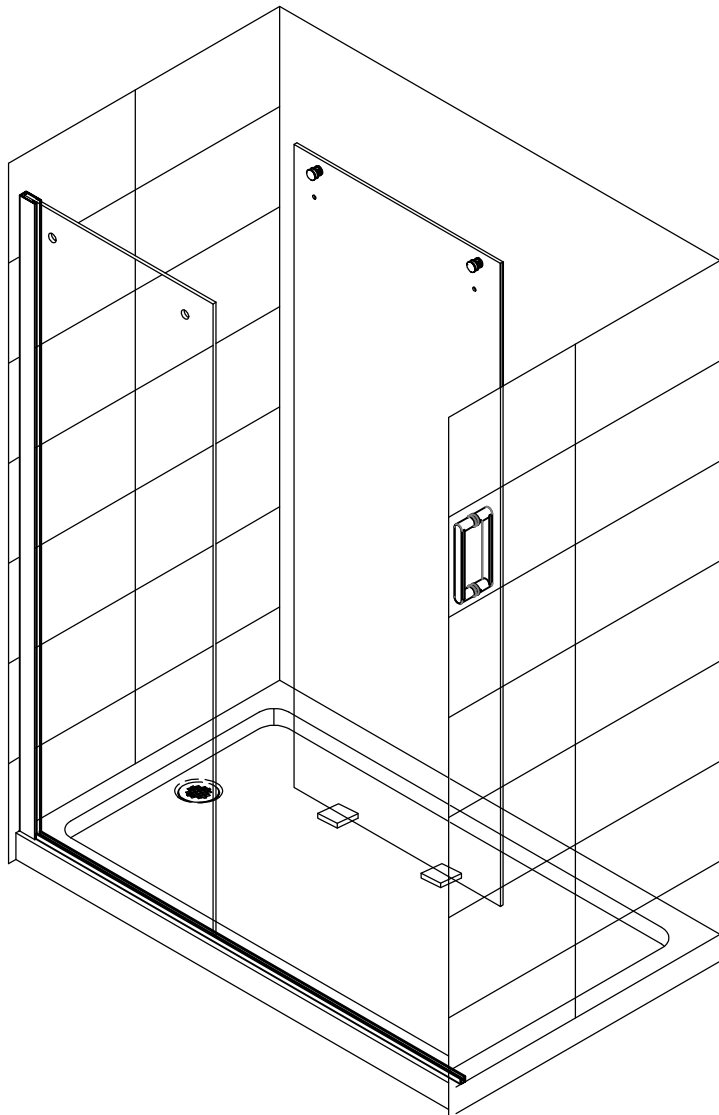
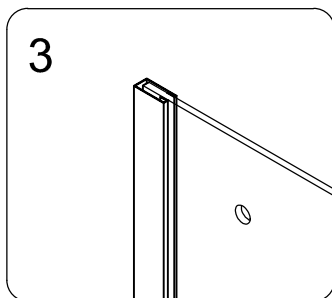
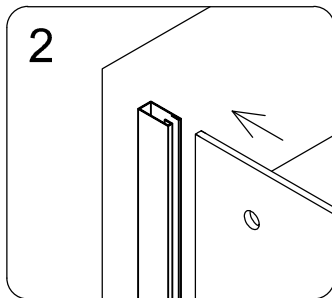
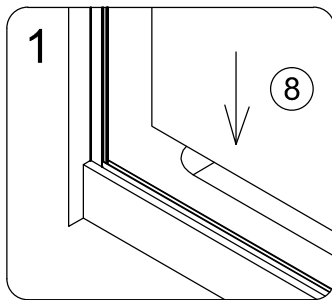
5-6. Fixer le Profilé en U long (15) avec les Vis (18) à l'aide d'un tournevis. Poser les Coussinets en plastique (21) dans la fente du Profilé en U long (15).



FIXED PANEL INSTALLATION INSTALLATION DU PANNEAU FIXE

1-3. Install the Fixed Panel (8) into the Long Bottom U-channel (15) and then insert it into the Wall Jamb (1).

1-3. Installer le Panneau fixe (8) dans le Profilé en U long (15) et insérer le ensuite dans le Jambage mural (1).



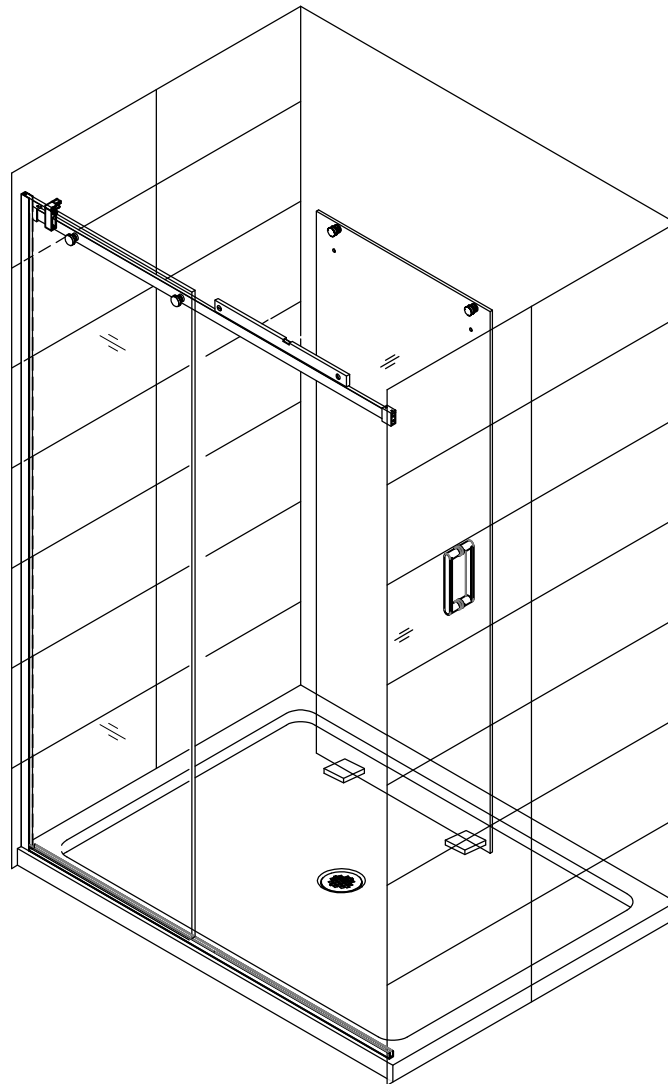
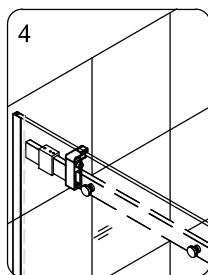
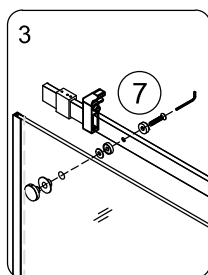
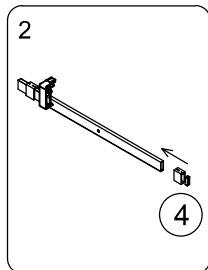
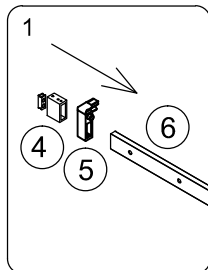
TOP RAIL INSTALLATION INSTALLATION DU RAIL SUPÉRIEUR

1-2. Install the Roller Stopper (5) and Fittings (4) to the Top Rail (6).

3-4. Fix the Dividers (7) on the Door Panel (12) and Top Rail (6). Keep the Top Rail (6) at horizontal level.

1-2. Installer la Butée à roulettes (5) et les Raccords (4) au Rail supérieur (6).

3-4. Fixer les Diviseurs (7) sur le Panneau de porte (12) et le Rail supérieur (6). Garder le Rail supérieur (6) à niveau horizontal.



TOP RAIL INSTALLATION INSTALLATION DU RAIL SUPÉRIEUR

Keep the Top Rail (6) at horizontal level.

1-2. Mark the lines' position for the Fittings (4) on both sides with a pencil.

3-4. Remove the Top Rail (6), then mark the Fittings' (4) holes' position with a pencil.

5-6. Use a drill bit $\text{\O}5/16''$ ($\text{\O}8\text{mm}$) to drill holes on the wall. Hammer blow the Wall anchors with a rubber hammer.

7. Fix the Fittings (4) with the Screws (4) using a screw driver.

8-9. Adjust the Fixed Panel (8). Adjust the Top Rail (6). Install the Top Rail (6) to the Fixed Panel (8) and the Fittings (6).

10-11. Tighten the Fittings' screw with an Allen key.

Garder le Rail supérieur (6) à niveau horizontal.

1-2. Marquer la position des lignes des Raccords (4) pour chaque côté avec un crayon à mine.

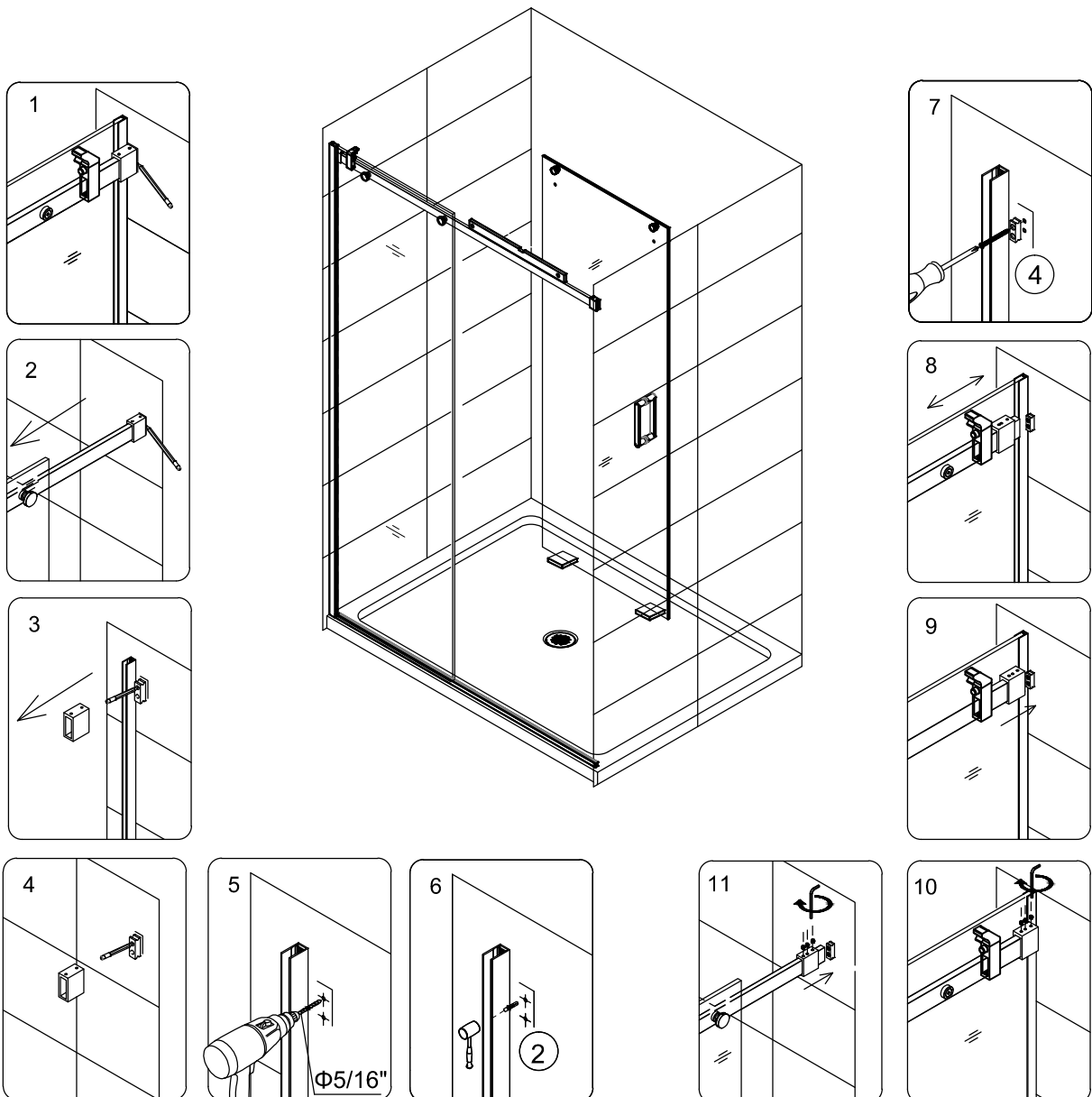
3-4. Enlever le Rail supérieur (6) et marquer la position des trous des Raccords (4) avec un crayon à mine.

5-6. Utiliser un foret drill bit $\text{\O}5/16''$ ($\text{\O}8\text{mm}$) pour percer les trous sur le mur. Marteler les Ancrages muraux (2) avec un marteau en caoutchouc.

7. Fixer les Raccords (4) avec les Vis (4) à l'aide d'un tournevis.

8-9. Ajuster le Panneau fixe (8). Ajuster le Rail supérieur (6). Installer le Rail Supérieur (6) au Panneau fixe (8) et aux Raccords (4).

10-11. Serrer la vis des Raccords avec une clé Allen.



BOTTOM GUIDE INSTALLATION INSTALLATION DU GUIDE INFÉRIEUR

1. Insert the smaller Bottom Guide piece (14) into the bigger piece and adjust the plastic piece until it reaches an appropriate glass thickness.

2. Place and mark the drilling position according to the figure below.

3-4. Use a drill bit $\text{Ø}9/64''$ ($\text{Ø}3\text{mm}$) to drill two holes. Fix the Bottom Guide (14) with the Screws (14) using a screw driver.

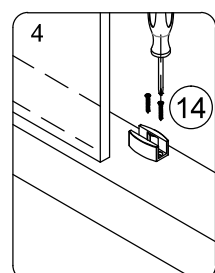
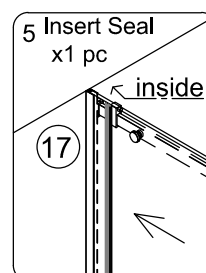
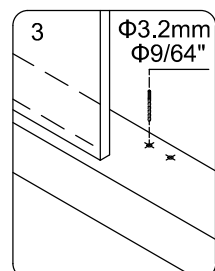
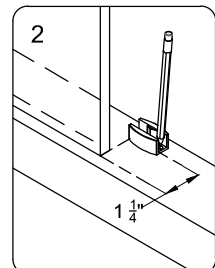
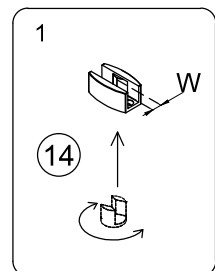
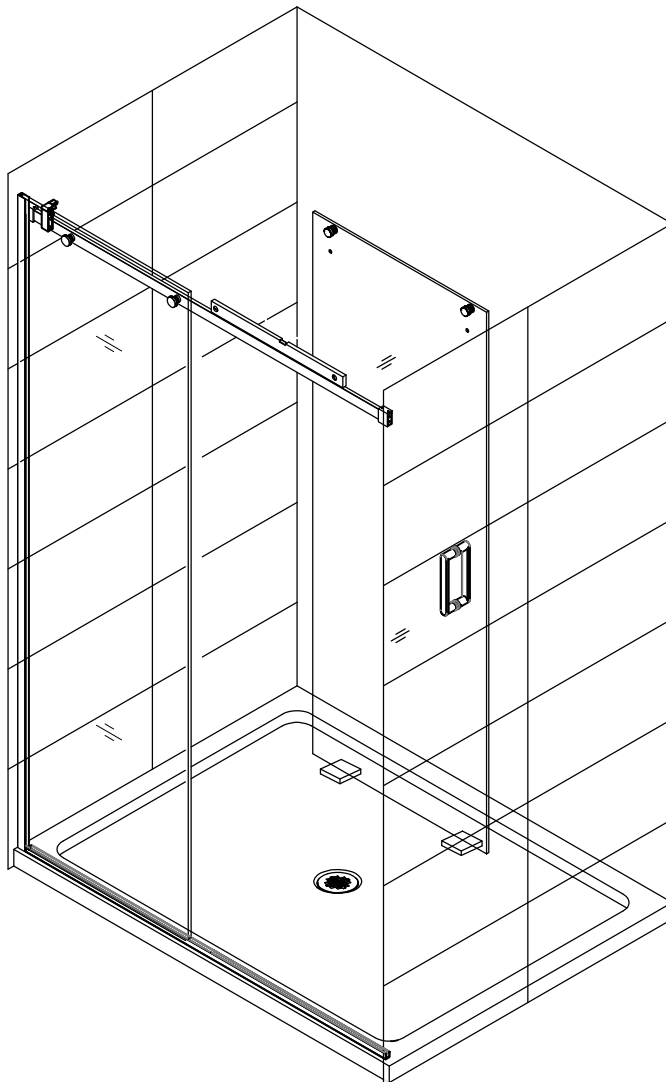
5. Insert the Inserted Seal (17) into the gap between the Fixed Panel (8) and the Wall Jamb (1).

1. Insérer la petite pièce du Guide inférieur (14) dans la plus grande et ajuster la pièce en plastique jusqu'à ce qu'elle atteigne une épaisseur appropriée pour le verre.

2. Placer et marquer la position de forage selon l'image ci-dessous.

3-4. Utiliser un foret $\text{Ø}9/64''$ ($\text{Ø}3\text{mm}$) pour percer deux trous. Fixer le Guide inférieur (14) avec les Vis (14) à l'aide d'un tournevis.

5. Insérer la Bande d'étanchéité (17) dans la fente entre le Panneau fixe (8) et le Jambage mural (1).



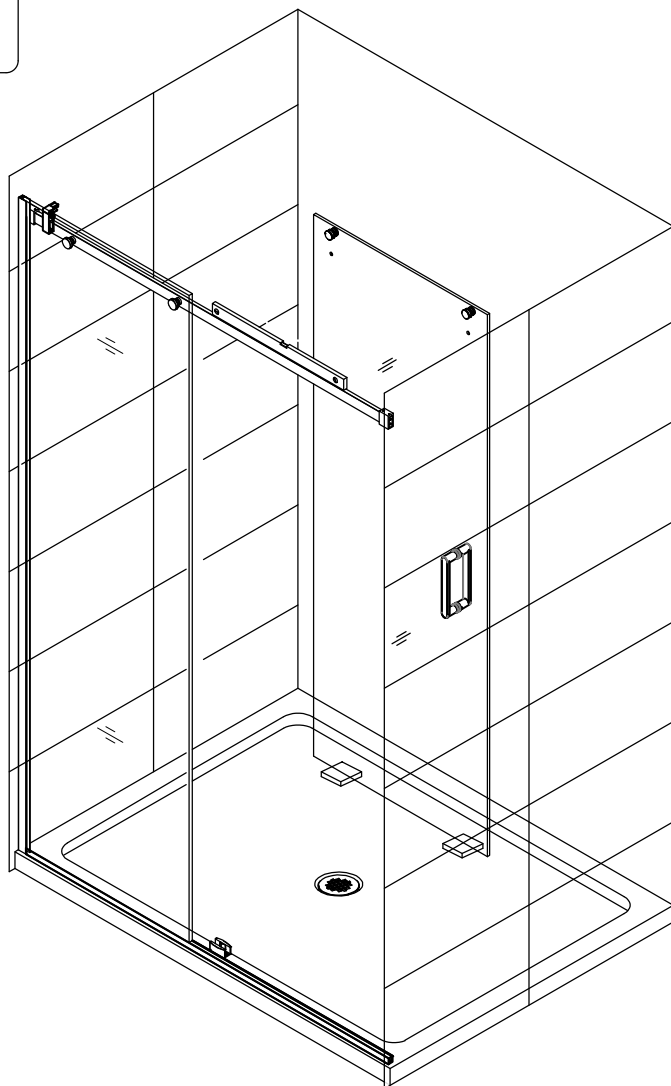
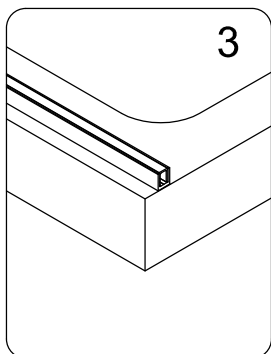
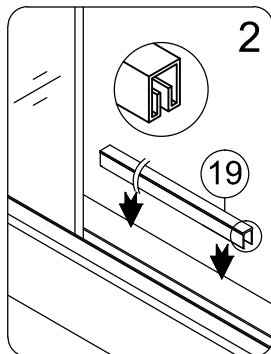
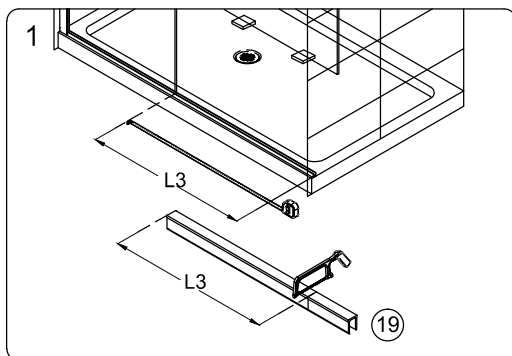
SHORT BOTTOM U-CHANNEL INSTALLATION INSTALLATION DU PROFILÉ EN U COURT

1. Measure the width L3 from the edge of Fixed Panel to the other side of wall, as shown in the picture below. Then measure the size on the Short Bottom U-channel (19). Use hacksaw or electric saw to cut the extra part and keep the end smooth.

2. Put the Short Bottom U-channel (19) in the Long Bottom U-channel (15).

1. Mesurer la largeur L3 partant du bout du Panneau fixe jusqu'à l'autre côté du mur comme montré ci-dessous. Ensuite, mesurer L3 sur le Profilé en U court (19). Utiliser une scie pour couper la partie excédentaire et garder le bout lisse.

2. Insérer le Profilé court (19) dans le Profilé long (15).



DOOR PANEL INSTALLATION INSTALLATION DU PANNEAU DE PORTE

1-2. Hang the door panel's Rollers (10) on the Top Rail (6) and insert the bottom of the door panel into the Bottom Guide (14).

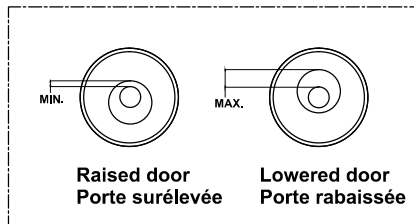
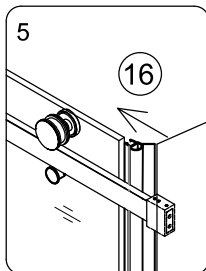
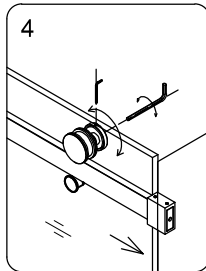
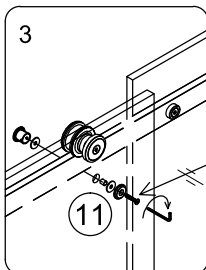
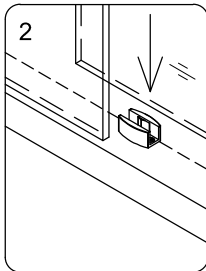
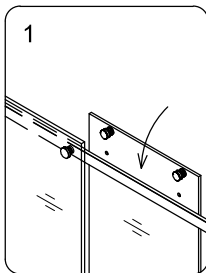
3-4. Install the Anti-jumps (11) on the Door Panel (12) with Allen key. Adjust the Rollers (10) and Anti-jumps (11) to maintain the door parallel to the wall.

5. Install the Door Panel Sealing Strip (16) to the Door Panel (12) by hand.

1-2. Accrocher les Roulettes (10) de la porte sur le Rail supérieur (6) et insérer le bas de la porte dans le Guide inférieur (14).

3-4. Installer les Anti-sauts (11) sur le Panneau de porte (12) avec une clé Allen. Ajuster les Roulettes (10) et les Anti-sauts (11) pour maintenir la porte parallèle au mur.

5. Installer la Bande d'étanchéité de panneau de porte au Panneau de porte (12) à la main.

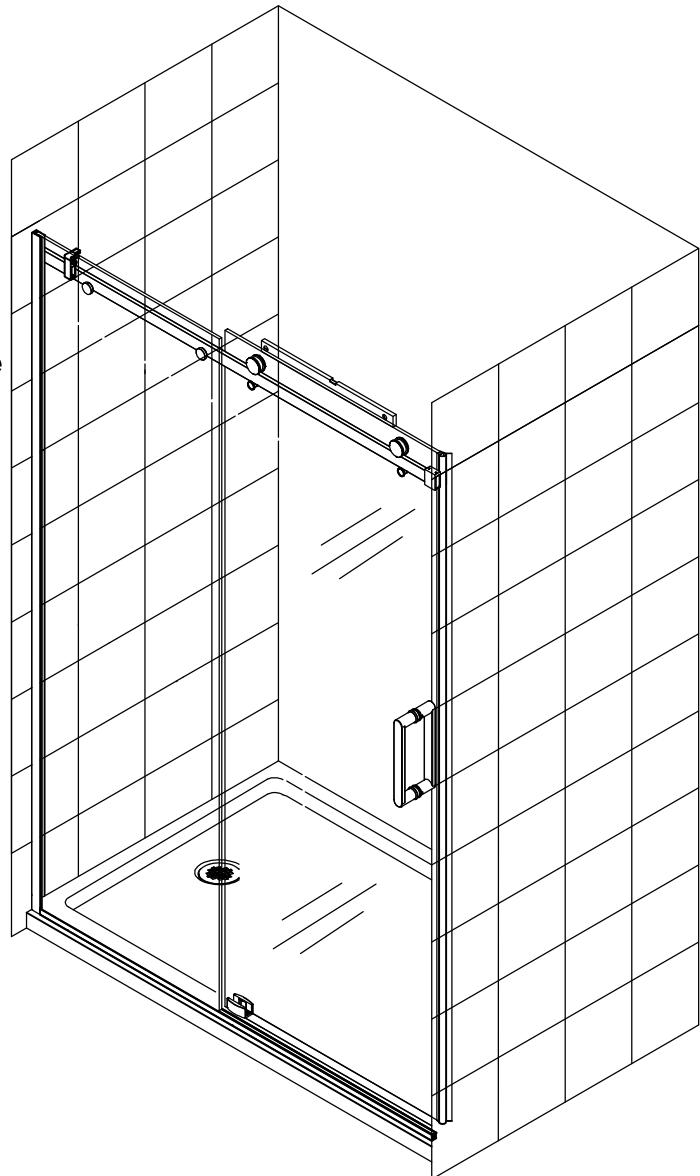


**** Rotate this accessory with wrench to adjust rollers up and down, let the door glass in a horizontal state.**

Tourner cette accessoire avec une clé à molette pour ajuster les roulettes et laisser la vitre de porte à l'horizontale.

****Apply "Loctite" glue on the thread of the screw of Anti-jumps before installation.**

*****Appliquer de la colle "Loctite" sur le filetage des vis des Anti-sauts avant l'installation.*****



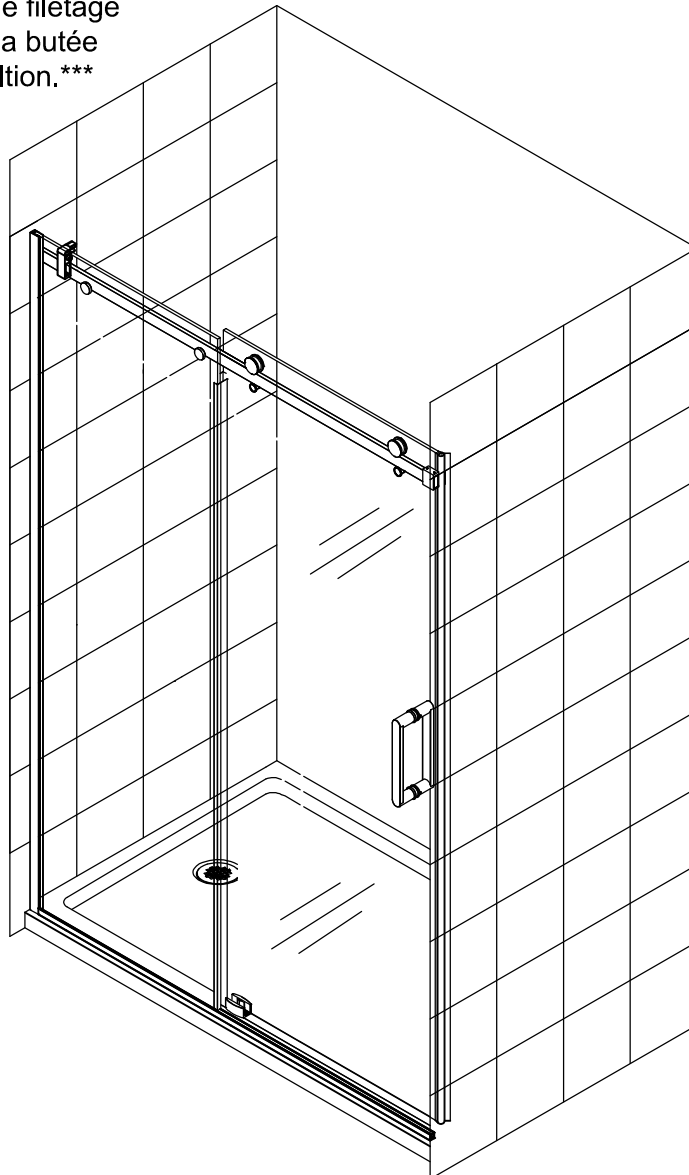
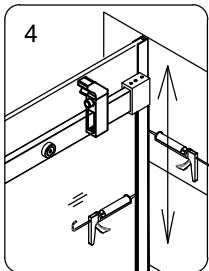
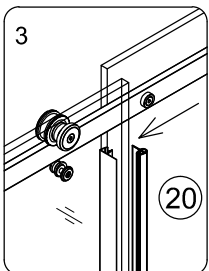
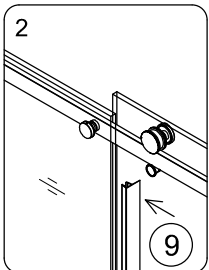
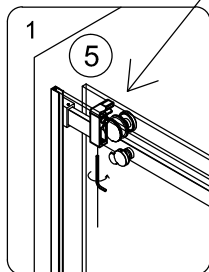
SEAL INSTALLATION INSTALLATION DU JOINT

1. Open the door glass completely. Secure the Stopper (5) with Allen key.
 2. Install the Vertical Seal (9) to the Fixed Panel (8).
 3. Install the Bubble Seal (20) to the Door Panel (12).
- Make sure all the seals connect perfectly.

1. Ouvrir la porte complètement. Fixer la Butée à roulettes (5) avec une clé Allen.
 2. Installer le Joint vertical (9) au Panneau fixe (8).
 3. Installer la Bande d'étanchéité du panneau de porte (30) au Panneau de porte (12).
- Assurer que tous les joints se connectent parfaitement.

**Apply "Loctite" glue
on the thread of the
screw of Stopper
before installation.

***Appliquer de la colle
"Loctite" sur le filetage
de la vis de la butée
avant l'installation.***



SEALING SCELLAGE

Ensure that the shower door closes tightly and opens smoothly.

Apply silicone around the outside and inside of wall jambs & bottom of U-channel to avoid water leaks.

Allow 24 hours for silicone to dry.

S'assurer que la porte s'ouvre et se ferme bien. Appliquer du silicone autour de l'extérieur et de l'intérieur du jambage mural et sous le bas du profilé en U pour éviter les fuites d'eau.

Laisser 24 heures pour que le silicone sèche.

Limited warranty 2 years against original manufacturing defects, installed by professionals and under normal use.

Garantie limitée 2 ans contre les défauts de fabrication d'origine, installée par des professionnels et en utilisation normal.

